

No	部品名	材質	備考	個数
1	取付板	SPHC	Ep-Fe/Zn 5/CM1(三価)	1
2	要軸	SWCH 12A	Ep-Fe/Zn 5/CM1(三価)	1
3	本体1	6 P A		1
4	車輪タイヤ	T P U	drak gray	2
	車輪コア	6 P A		2
	ベアリング		市販品	2
5	側板	6 P A		2
6	本体2	6 P A		1
	車軸	SWCH 10R	Ep-Fe/Zn 5/CM1(三価)	1
	車軸座金	SPCC	Ep-Fe/Zn 5/CM1(三価)	1
	パネ	SW-C		1
	止メピン1	SWCH 10R	Ep-Fe/Zn 5/CM1(三価)	1
	止メピン2	SWCH 10R	Ep-Fe/Zn 5/CM1(三価)	1
	揺動金具	SPCC	Ep-Fe/Zn 5/CM1(三価)	1
	ゴム	T P U		1

最新版
 2011.12.12
開発・設計

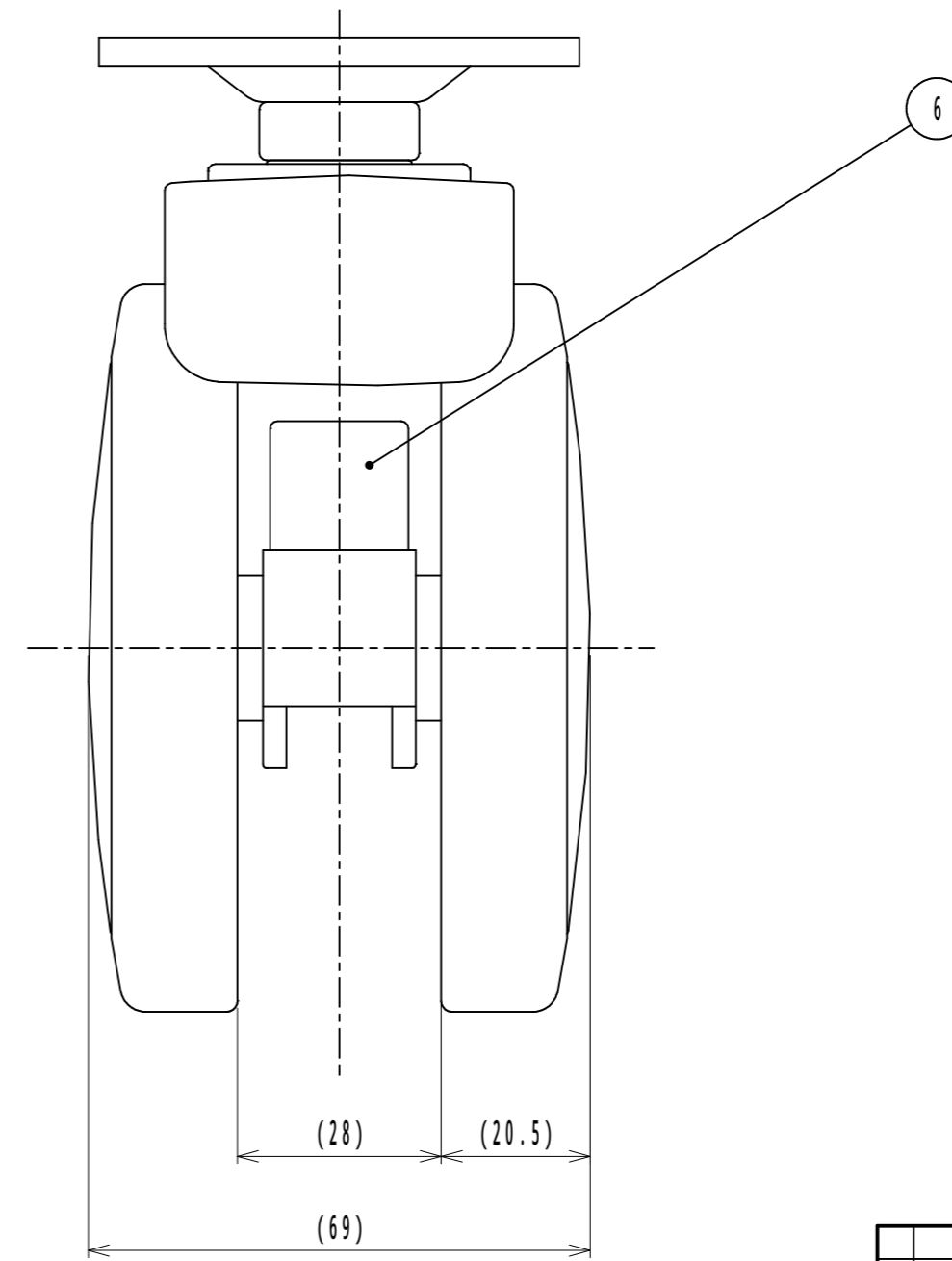
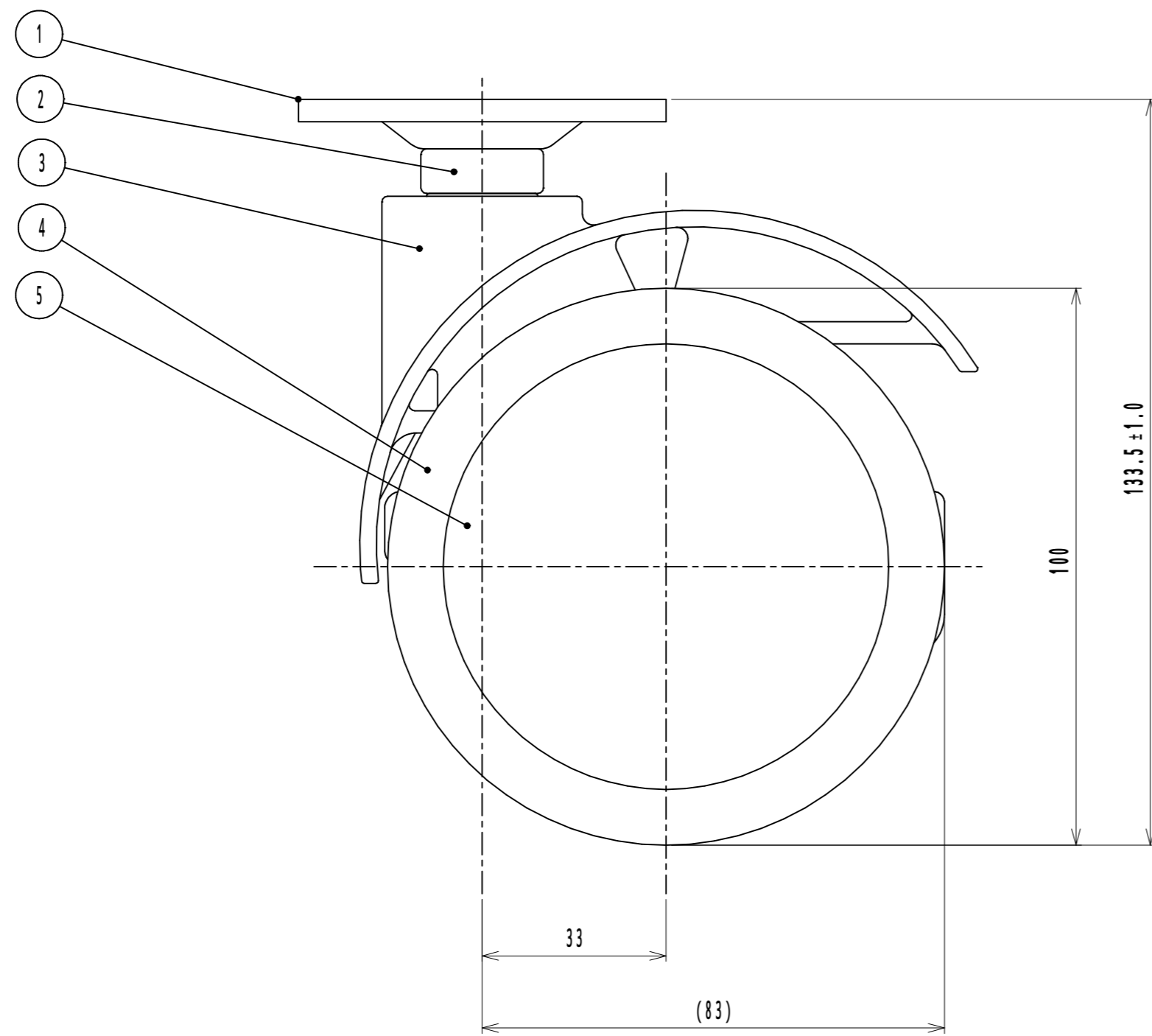

				普通公差			品名			
				をこえ	以下	公差値	CT100-Y キャスタ-			
No	年月日	訂正記事	担当	50	120	± 1.0	分類	製品	尺度	1/1
				120	250	± 1.5	部品番号			
						± 2.0	材質			
						±	備考			
						±				
東海キャスター株式会社							図番	A800-0010-00		