

■二車スナッチ (ベケット付)

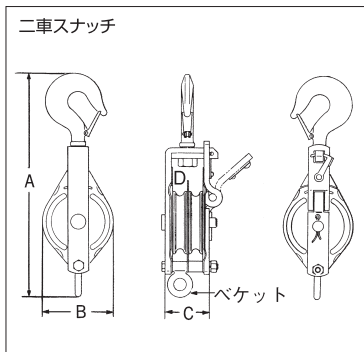
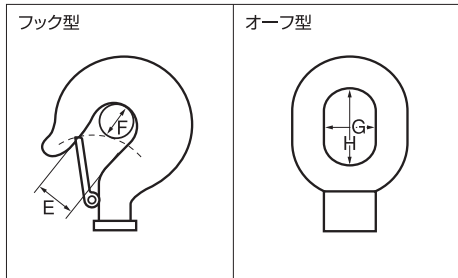

| 型 式 | | 車径 (mm) | 溝幅D (mm) | 使用 荷重 (ton) | 全長A (mm) | | 全幅B (mm) | 厚さC (mm) | 重量 (kg) | シャフト 径 (mm) | フック型 | | オーフ型 | |
|---------------|----------------|------------|-------------|-------------------|----------|------|-------------|-------------|------------|-------------------|-------|-------|-------|-------|
| フック型 | オーフ型 | | | | フック型 | オーフ型 | | | | | E(mm) | F(mm) | G(mm) | H(mm) |
| 75×2S | 75×2SO | 75 | 12 | 0.5 | 300 | 275 | 87 | 65 | 3 | 12 | 24 | 14 | 20 | 30 |
| 100×2S | 100×2SO | 100 | 14 | 1 | 345 | 318 | 112 | 79 | 4.7 | 17 | 26 | 18 | 25 | 40 |
| 125×2S | 125×2SO | 125 | 16 | 1.5 | 395 | 367 | 140 | 93 | 8 | 20 | 28 | 22 | 30 | 43 |
| 150×2S | 150×2SO | 150 | 20 | 2 | 465 | 438 | 168 | 105 | 13.5 | 28 | 32 | 28 | 35 | 50 |
| 175×2S | 175×2SO | 175 | 22 | 3 | 530 | 490 | 190 | 120 | 17.5 | 32 | 35 | 30 | 35 | 50 |
| 200×2S | 200×2SO | 200 | 25 | 4 | 615 | 575 | 205 | 130 | 25 | 38 | 38 | 35 | 40 | 55 |