

# EA991CR-5 トランスミッションオイル補充器 取扱説明書

Ver.1.0

この度は当商品をお買い上げ頂き誠にありがとうございます。  
ご使用に際しましては取扱説明書をよくお読み頂きますようお願いいたします。



**注意:** 事故、けが等を未然に防ぐ為に、ご使用前に必ず読み、理解し、厳守して下さい。

機器に異常はないか、確認して下さい。

作業工具は注意深く手入れをして下さい。

作業前に、可動部の位置、取付け状態、その他運転に影響を及ぼす全ての箇所に異常や損傷がないか確認してください。

## ○仕様

- サイズ…370x260x595(H)mm
- 重量…3.4kg
- タンク容量…7.5ℓ
- 使用可能粘度…～SAE140
- 吐出量…70cc/サイクル
- 付属品…車種別取付アダプターx8本

### ・付属アダプター一覧

AT-101		FORD
AT-102		universal nozzle
AT-103		VW;AUDI
AT-104		VW;AUDI
AT-105		VW;AUDI
AT-106		BENZ 722.9 ALTIS 2010
AT-107		Audi;VW DSG
AT-108		Audi;VW CVT



## ○各部名称

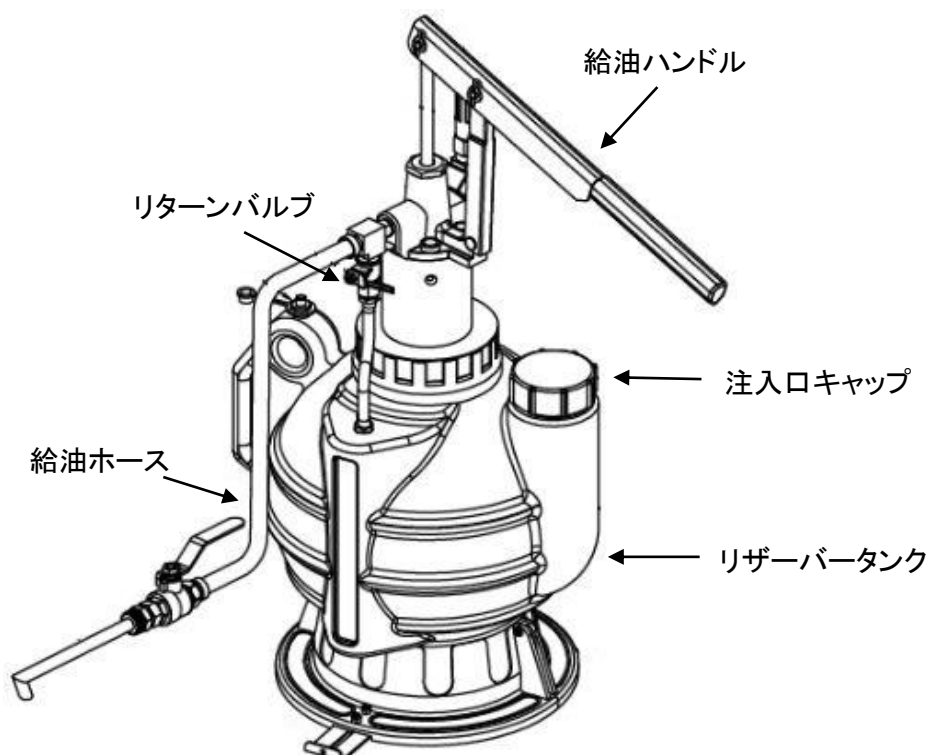

## ○使用方法

1. リザーバタンクの注入口より補充するフルードを注入します。
2. 最適なアダプターを選択し、ホースに装着します。(下部 図1参照)
3. 給油ハンドルをポンピングし、給油を開始します。

※DSG系トランスミッション等、過剰フルードを循環させる必要があるトランスミッションへの作業時は、リターンバルブを開き過剰フルードをリザーバタンクへ戻してください。

図1

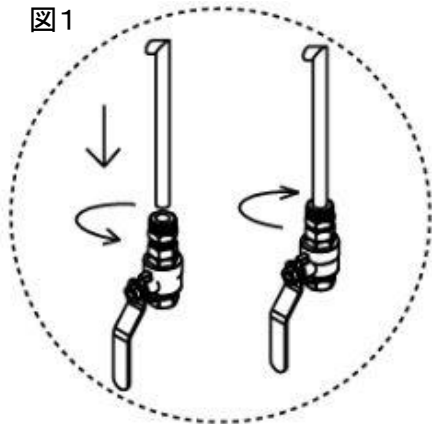

### 改造はしないでください。

- ・本機の寿命を著しく損ねる場合があります。
- ・ご使用者が怪我をする場合があります。
- ・作業行程に支障を来たす場合があります。

株式会社 エスコ  
本社 / 〒550-0012 大阪市西区立売堀3-8-14  
TEL (06)6532-6226 FAX (06)6541-0929

18.Nov