

EA991JG(ドラムバンド)

●重量…747g

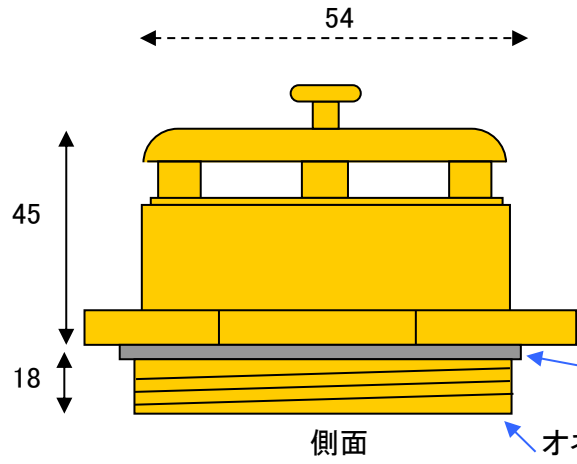

ドラム缶ポンプ使用時の負圧、及び内圧調整バルブです。  
当商品は自動的に圧力開放を行います。  
当商品は液面に対してまっすぐに設置してください。  
ドラム缶の口を上にして当商品をねじ込んでください。

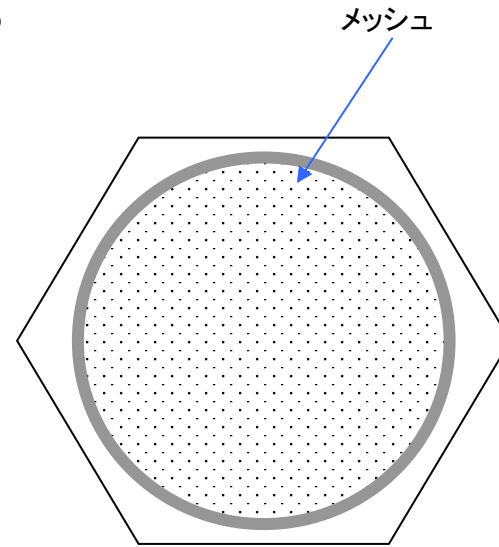
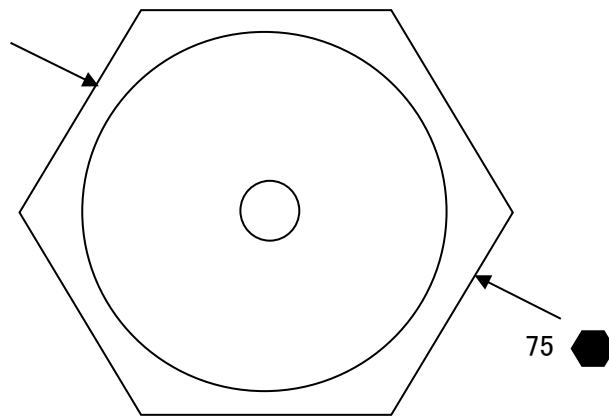

(単位 mm)