

EA992DB-10(オイルリフトドレン)取扱説明書

このたびは当商品をお買い上げ頂き誠にありがとうございます。
ご使用に際しましては取扱説明書をよくお読み頂きますようお願いいたします。

◆仕様

- ・タンク容量 30L
- ・高さ 927~1880mm
- ・ジョーゴ径 380mm
- ・タンク 360X360X270mm
- ・車輪 φ60mm 幅20mm

◆構成部品

- ① タンク X1
- ② じょうご X1
- ③ チューブ(1 7/8") X1
- ④ チューブ(2") X1
- ⑤ キャスター X4
- ⑥ クランプネジセット X1
- ⑦ キャスター用ネジ X16
- ⑧ じょうごとめねじ X1
- ⑨ キャップ X1
- ⑩ ロックリング X1

◆部品図・組立図

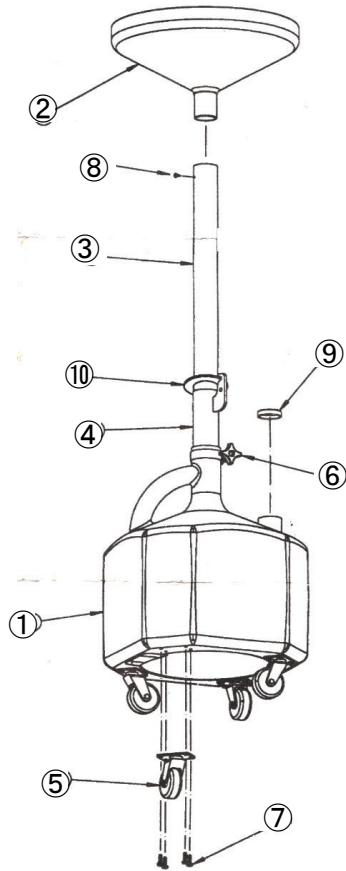

◆各部の名称

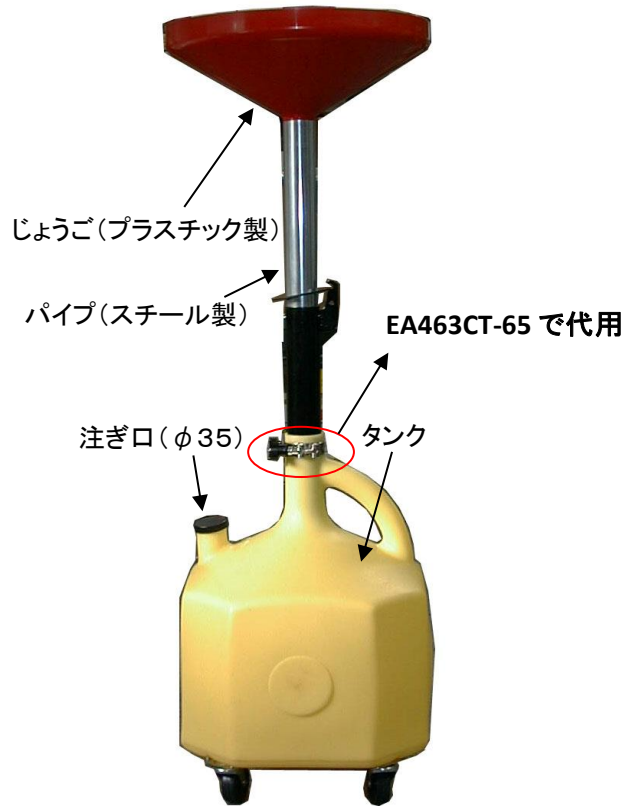

◆組立方法

- 1) タンクの底にキャスターを取り付けます。
ネジはドライバーで締めてください。
電動工具を使用しないでください。
- 2) クランプネジセットをタンクの上部の口にはめ込みます。
- 3) タンクに2"のチューブをさしこみます。
- 4) ロックリングを2"チューブのフックに引っ掛け、その後に1 7/8"チューブをさしこみます。
- 5) 1 7/8"チューブにじょうごを差し込み、ネジでとめます。
- 6) 希望する高さにチューブを設定し、クランプネジで固定します。
- 7) タンク注ぎ口にキャップをかぶせます。

- ・じょうごにはストレーナーがあり、ドレンランプが落ちるのを防いでくれます。
熱いエンジンオイルでもOKです。
- ・ロックリングでじょうごをすばやく上げ下げすることができます。

株式会社 エスコ
本社 / 〒550-0012 大阪市西区立売堀3-8-14
TEL (06)6532-6226 FAX (06)6541-0929