

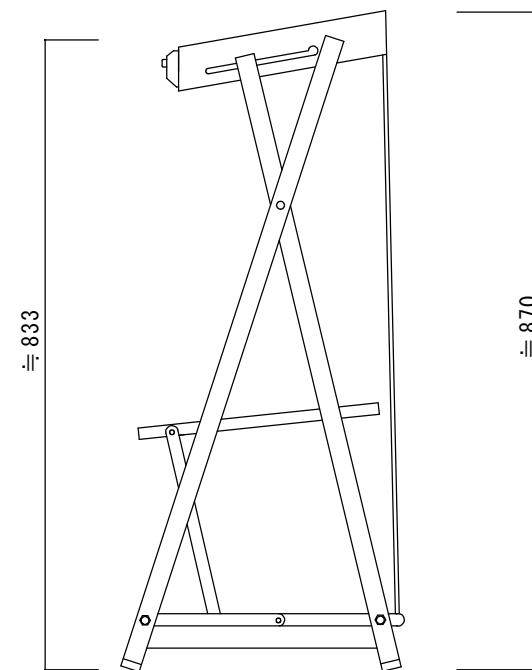

	部品名	規格 材質	備考
①	本体	スチール	メラミン焼付塗装
②	脚	クロームメッキ	
③	マット	ポリエチレン	

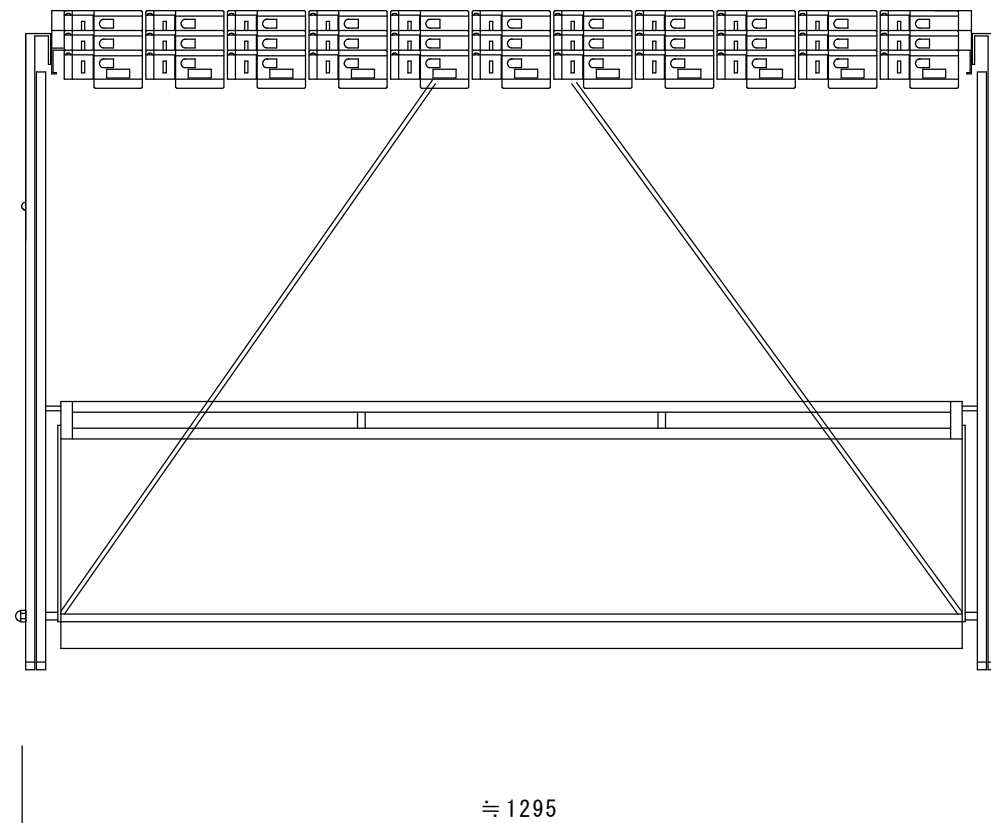
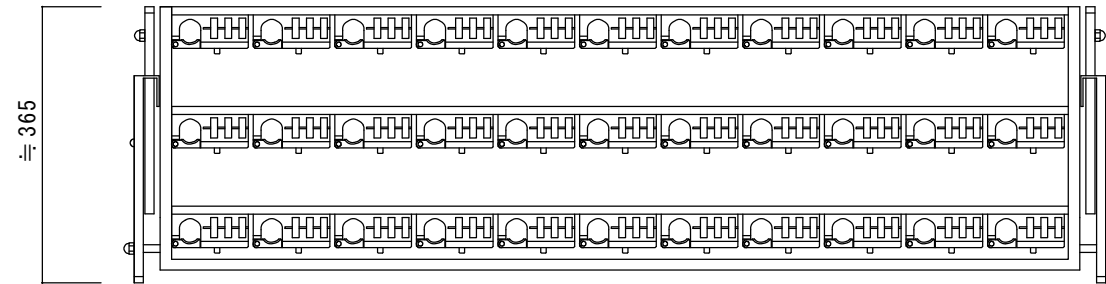

折り畳み時：奥行約100×高さ910

製品名 鍵付折り畳み式傘立てXD-33（33本立て）			御承認印
図面名 外形寸法図			年月日
縮尺 1/10	検図	担当	作成日 2009.2.24
 <b>ミツバシ工業株式会社</b>			